

**BERGHEMSEWEG 130, OSS**

€ 369.000 k.k.



Bekijk de digitale  
brochure: [berghemseweg130.nl](https://berghemseweg130.nl)

van der  
krabben 

## OMSCHRIJVING

Deze ruime twee-onder-een-kapwoning heeft een ideale locatie. Het centrum van Oss met een tal van winkels en horeca bevindt zich namelijk op loopafstand. Ook supermarkten, scholen en sportverenigingen bevinden zich in de directe omgeving. Daarnaast biedt de woning met maar liefst vier slaapkamers veel mogelijkheden. Denk aan een open woonkeuken of een hobbyruimte in de vrijstaande garage.

### Pluspunten

- + De eigen oprit biedt plek voor het parkeren van meerdere auto's. Daarnaast is parkeren mogelijk voor de deur, in de achtertuin achter de houten garagedeuren of beschut in de vrijstaande garage achter in de tuin.
- + In de hal bevindt zich de meterkast (5 groepen), de trap naar boven en de trap naar de kelder.
- + De kelder beschikt over schappen, een ideale plek om voorraad koel te bewaren.
- + De ruime woonkamer is voorzien van een laminaatvloer, een gestuct plafond en een sfeervolle schouw met gashaard welke zorgt samen met de gaskachel in de keuken zorgt voor de verwarming van de benedenverdieping.
- + Via de karakteristieke schuifdeur kom je in de aangebouwde, lichte eetkamer. Deze ruimte staat in vloeiende verbinding met de achtertuin door middel van de moderne schuifpui.
- + De keuken bevindt zich naast de woonkamer wat de mogelijkheid biedt voor een open woonkeuken. Ook vind je hier een praktische voorraadkast.
- + In de bijkeuken vind je de toiletruimte.
- + De eerste verdieping met laminaatvloer bestaat uit de overloop, vier slaapkamers met inbouwkasten en de badkamer. Eén slaapkamer beschikt daarnaast over een wastafel.
- + De volledig betegelde badkamer is voorzien van een douche, wastafel, toilet en mechanische ventilatie.
- + De tweede verdieping is bereikbaar door middel van een luik met vlizotrap. Deze bergzolder met twee dakramen is afgewerkt met een houten dakbeschot.
- + De achtertuin is ruim en voorzien van een terras, gazon en een directe achterom.
- + De vrijstaande garage achter in de tuin is in tweeën gesplitst en beschikt over openslaande garagedeuren en een luik met vlizotrap met toegang tot de tweede bergzolder.

### Bijzonderheden

- + De voorzijde van de woning beschikt over kozijnen met dubbel glas.
- + De woning is voorzien van rolluiken.
- + geiser t.b.v. warm water (2018).
- + Energielabel G.

### Aanvaarding

In nader overleg.



UW MAKELAAR  
**Tim Otten (K-RMT)**  
Makelaar wonen

**Kantoor Oss**  
t.otten@krabben.nl  
0627302450



Woning: 118 m<sup>2</sup>



Kamers: 6 (4 slaapkamers)



Perceel: 278 m<sup>2</sup>



Bouwjaar: 1966



EnergieLabel: G

































# PLATTEGROND



**Deze plattegronden zijn opgemaakt voor indicatieve doeleinden.  
Hieraan kunnen geen rechten worden ontleend.**

# PLATTEGROND



**Deze plattegronden zijn opgemaakt voor indicatieve doeleinden.  
Hieraan kunnen geen rechten worden ontleend.**

# PLATTEGROND

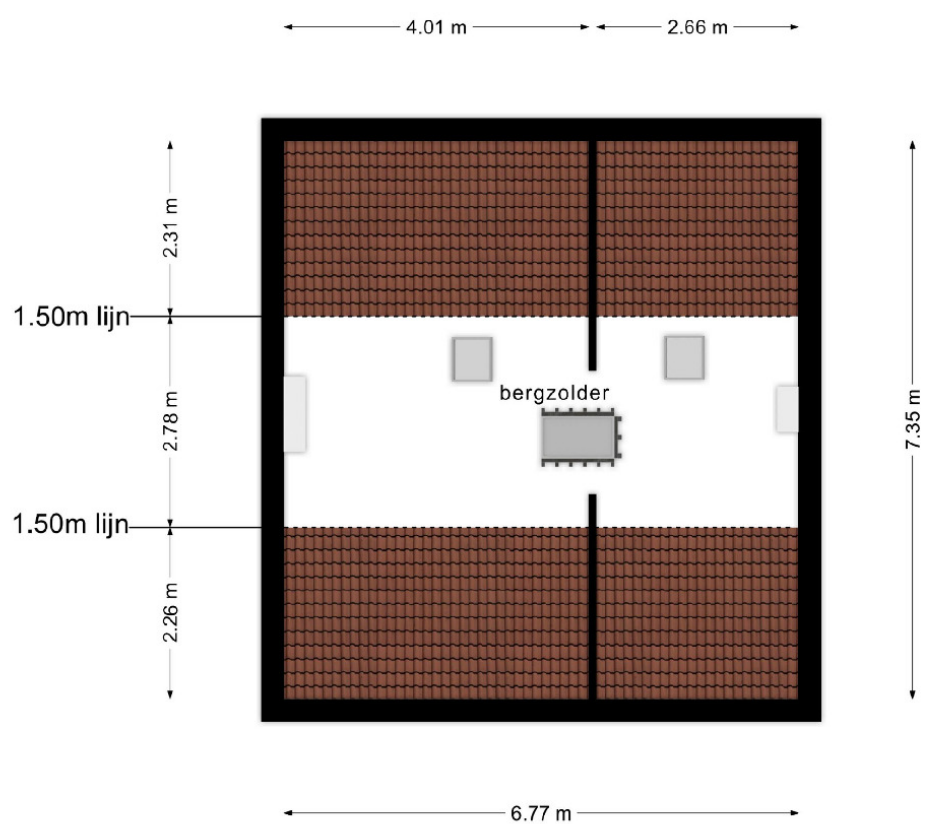

**Deze plattegronden zijn opgemaakt voor indicatieve doeleinden.  
Hieraan kunnen geen rechten worden ontleend.**

# PLATTEGROND

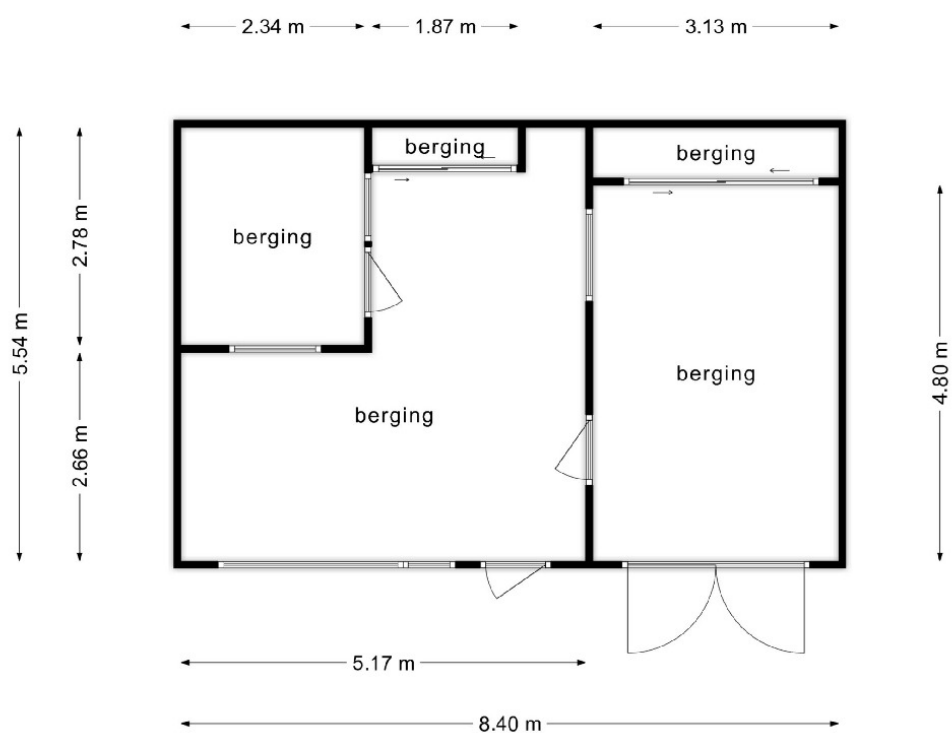

**Deze plattegronden zijn opgemaakt voor indicatieve doeleinden.  
Hieraan kunnen geen rechten worden ontleend.**

# PLATTEGROND

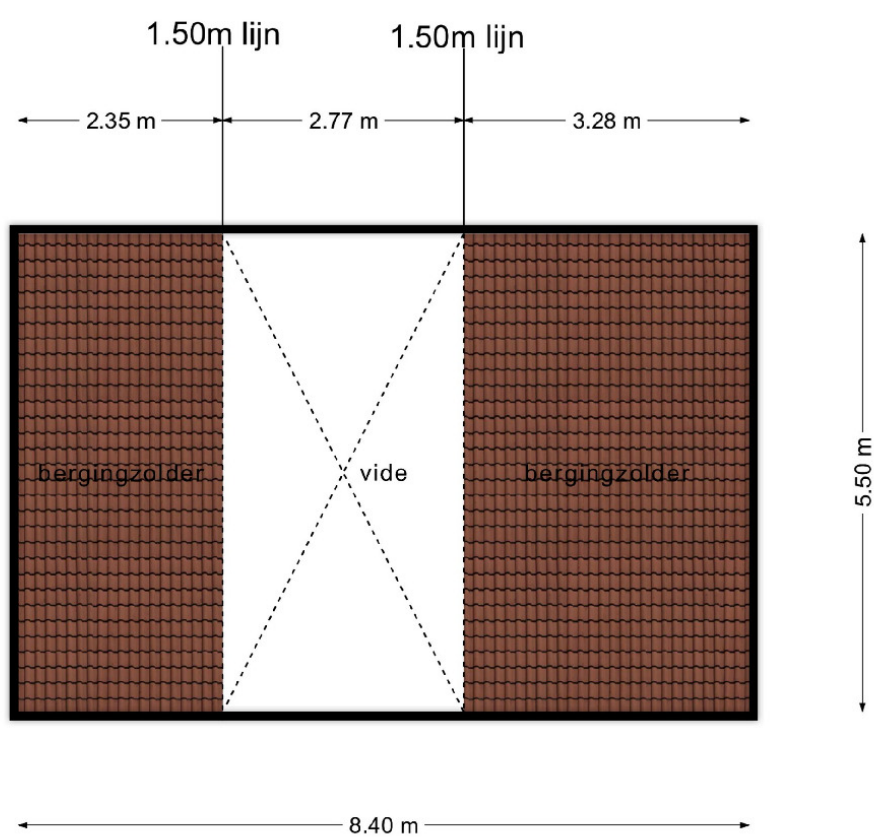

**Deze plattegronden zijn opgemaakt voor indicatieve doeleinden.  
Hieraan kunnen geen rechten worden ontleend.**

# PLATTEGROND

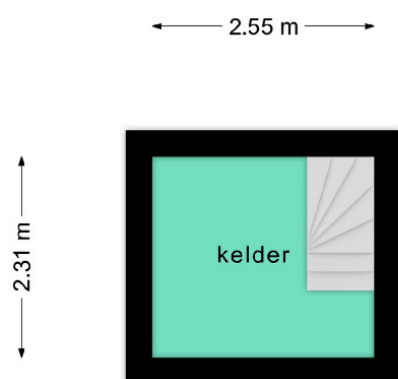

**Deze plattegronden zijn opgemaakt voor indicatieve doeleinden.  
Hieraan kunnen geen rechten worden ontleend.**



# KADASTRALE KAART

Kadastrale kaart

Uw referentie: ---



<p>12345 Perceelnummer 25 Huisnummer</p> <p>— Vastgestelde kadastrale grens — Voorlopige kadastrale grens — Administratieve kadastrale grens — Bebouwing</p>	<p>Deze kaart is noordgericht</p> <p>Schaal 1: 500</p> <p>Kadastrale gemeente Oss Sectie E Perceel 2946</p>	<p><b>kadaster</b></p> 
--	---	--

Voor een eensluitend uittreksel, geleverd op 25 oktober 2023  
De bewaarder van het kadaster en de openbare registers

Aan dit uittreksel kunnen geen betrouwbare maten worden ontleend.  
De Dienst voor het kadaster en de openbare registers behoudt zich de intellectuele eigendomsrechten voor, waaronder het auteursrecht en het databankenrecht.

# ENERGIELABEL

EnergieLabel woningen

Registratienummer  
452436199

Datum registratie  
01-11-2023

Geldig tot  
28-10-2033

Status  
Definitief

## Deze woning heeft energielabel

# G



Dit energielabel geeft aan hoe energiezuinig uw woning is. Toevast kan samen met u dit label verbeteren. Daarmee bespaart u energielasten. Maak hiervoor een vrijblijvende afspraak: [info@toevast.nl](mailto:info@toevast.nl)



Isolatie		Installaties		Hoofdsysteem		Verbetering aanbevolen?	
1 Gevels	- +/- + ++	7 Verwarming	Gas- of oliekachels per ruimte	nee	ja		
2 Gevelpanelen	n.v.t.	8 Warm water	Overig warm water toestel	nee	ja		
3 Daken	+/- + ++	9 Zonneboiler	Niet aanwezig	nee	ja		
4 Vloeren	- +/- + ++	10 Ventilatie	Natuurlijke ventilatie via ramen en/of roosters	nee	ja		
5 Ramen	+/- + ++	11 Koeling	Niet aanwezig	nee	n.t.b.		
6 Buitendeuren	- +/- + ++	12 Zonnepanelen	Niet aanwezig	nee	ja		

Deze woning wordt verwarmd via een aardgas aansluiting

Warmtebehoefte in de wintermaanden



Laag

Gemiddeld

Hoog

Risico op hoge binnentemperaturen in de zomermaanden



Laag

Hoog

Aandeel hernieuwbare energie



0,0 %

Toelichtingen en aanbevelingen vindt u op pagina 2 en verder

### Over deze woning

#### Adres

Berghemseweg 130  
5348CM Oss  
BAG-ID: 0828010001524094

#### Detailaanduiding

Bouwjaar 1963  
Compactheid 2,55  
Vloeroppervlakte 92 m<sup>2</sup>

Woningtype  
Hoekwoning

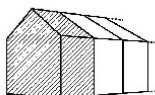

### Opnamedetails

#### Naam

F.T.J. ter Braak

#### Examnummer

462048484503

#### Certificaathouder

Toevast B.V.

#### Inschrijfnnummer

EPG2019-52

#### KvK-nummer

71223630

#### Certificerende instelling

EPG-Certificering

#### Soort opname

Basisopname



## Toelichting bij dit energielabel

Voor uw woning is het energielabel bepaald. Dit label geeft aan hoe energiezuinig uw woning is. Hierbij is gekeken naar de isolatie van de woning en de installaties die nodig zijn voor verwarming, koeling, warm water en ventilatie.

Hoe minder fossiele energie uw woning gebruikt, hoe beter uw energielabel. Hierbij is G het slechtste energielabel en A<sup>+++</sup> het beste energielabel. Fossiele energie komt van kolen, olie en aardgas. Uw woning gebruikt 465,41 kWh/m<sup>2</sup> fossiele energie per jaar. Dit komt overeen met 85,17 kg CO<sub>2</sub>/m<sup>2</sup> per jaar. De hoeveelheid fossiele energie die uw woning gebruikt, hangt af van de isolatie, de aanwezige installaties en de compactheid van uw woning. Hoe compacter een woning is, des te lager is de waarde voor de compactheid. Een compacte woning heeft relatief weinig buitenmuren en verliest daardoor minder energie. Het gebruik van hernieuwbare energie – denk aan zonnepanelen, zonneboilers en warmtepompen – vermindert ook de fossiele energie die u nodig hebt. Isolatie en hernieuwbare energie zijn nodig voor de transitie naar een duurzame gebouwde omgeving tot 2050. Heeft u nog een aardgas aansluiting voor verwarming van uw woning, dan moet u zich voorbereiden op deze overgang. Op dit energielabel vindt u adviezen hoe u dit kunt doen.

**465,41** kWh/m<sup>2</sup> per jaar



Hoe is het energielabel berekend? Hierbij is uitgegaan van een gemiddeld aantal bewoners, gemiddeld bewonersgedrag en het gemiddelde Nederlandse klimaat. Het energiegebruik voor huishoudelijke apparatuur – zoals tv, wasmachine en koelkast – telt niet mee. Dit is omdat het energielabel alleen gaat over hoe energiezuinig de woning zelf is. Het energiegebruik op het energielabel is daarom niet hetzelfde als het elektriciteitsverbruik op uw energierekening.

### Warmtebehoefte in de wintermaanden



De warmtebehoefte is de hoeveelheid warmte die gemiddeld per jaar nodig is om uw woning voldoende warm te krijgen. Een woning die goed geïsoleerd en kierdicht is, en een energiezuinig ventilatiesysteem heeft, heeft een lage warmtebehoefte. De warmtebehoefte van uw woning is 238,00 kWh per vierkante meter vloeroppervlakte. Bij een warmtebehoefte van maximaal 105 kWh per vierkante meter vloeroppervlakte voldoet de woning aan de Standaard voor woningisolatie. Uw woning is dan in veel gevallen klaar voor de overstap naar een duurzame warmtevoorziening die warmte levert op ongeveer 50 graden in de woning, zoals warmtepompen.

Voldoet aan de Standaard voor woningisolatie?

ja  nee

### Risico op hoge binnentemperaturen in de zomermaanden



Het risico op hoge binnentemperaturen in uw woning in de zomermaanden is hoog. Maatregelen zoals buitenzonwering, zonwerende beglazing en dakisolatie beperken het risico op hoge binnentemperaturen.

### Aandeel hernieuwbare energie



Het aandeel hernieuwbare energie dat u benut voor uw woning, is 0.0%. Hernieuwbare energie is afkomstig uit zon, biomassa, buitenlucht en bodem. Zonnepanelen, zonneboilers, warmtepompen en biomassaketels vergroten het aandeel hernieuwbare energie.

### Indicatie energierekening

Prijspeil december 2022

Er is in de tarieven geen rekening gehouden met het prijsplafond.

Onderstaande tabel geeft een indicatie van de energierekening per maand, gebaseerd op vergelijkbare woningen in Nederland. Uw energierekening wordt behalve door de energiezuinigheid van de woning ook door uw gedrag beïnvloed. Als u de verwarming veel aan hebt staan, veel warm water gebruikt en veel elektrische apparatuur in gebruik heeft, dan is uw energierekening hoger. Er is in de tabel daarom onderscheid gemaakt in laag, gemiddeld en hoog.

	G	F	E	D	C	B	A	A <sup>+</sup>	A <sup>++</sup>	A <sup>+++</sup>	A <sup>++++</sup>
Laag	€280	€280	€275	€260	€240	€220	€190	€190	€180	€170	€165
Gemiddeld	€385	€385	€370	€350	€320	€295	€275	€260	€250	€235	€230
Hoog	€510	€510	€495	€460	€425	€395	€380	€355	€345	€330	€320

## Kenmerken en maatregelen

Op de voorkant van dit energielabel staat een samenvatting van de belangrijkste energetische kenmerken van uw woning. Op deze en de volgende pagina's vindt u een gedetailleerder overzicht van de isolatie en installaties in uw woning. Ook leest u welke energiebesparende maatregelen u nog kunt treffen. Bij de toelichting over isolatie, staat telkens een streefwaarde. Deze streefwaarde geeft aan naar welk isolatieniveau u kunt streven als u wilt gaan isoleren. Als u alle bouwdeelen isoleert tot de streefwaarde, dan hoeft u in de toekomst niet nog een keer te isoleren en wordt de Standaard voor woningisolatie ruimschoots gerealiseerd. Door het voldoen aan de Standaard zorgt u ervoor dat uw woning op de toekomst is voorbereid.

Op basis van de energetische kenmerken van uw woning is een aantal mogelijke maatregelen bepaald. Hiermee kunt u de energieprestatie van uw woning verbeteren. Let op: het gaat om mogelijk kosteneffectieve maatregelen. Of deze maatregelen daadwerkelijk verantwoord toegepast kunnen worden - uit oogpunt van bijvoorbeeld binnenklimaat, comfort, gezondheid, technische haalbaarheid en kosteneffectiviteit - is afhankelijk van de specifieke eigenschappen van uw woning. Een energiedeskundige kan u hier over adviseren.

Vaak is ook veel energiewinst te halen door het correct inregelen, gebruiken en onderhouden van uw woning en de installaties. Het zorgt, behalve voor een lager energiegebruik, ook voor een gezonder en comfortabeler binnenklimaat.

## Isolatie

### 1 Gevels

Buitenmuren worden aangeduid als gevels. De isolatiewaarde van gevels wordt uitgedrukt in een  $R_c$ -waarde. Hoe hoger de  $R_c$ -waarde, hoe beter de isolatiewaarde. Een hogere isolatiewaarde houdt de warmte beter in de woning in de koude maanden. Hoe groter de oppervlakte van een gevel, hoe meer effect een goede of slechte isolatiewaarde zal hebben op de energetische kwaliteit van uw woning.

Dankzij goede gevelisolatie verliest uw woning minder warmte. U bespaart op uw energiekosten en vermindert de uitstoot van het broeikasgas  $CO_2$ . Ook zorgt goede gevelisolatie voor een verhoging van het comfort in de woning. De woning is gelijkmatiger warm doordat de muren minder kou afgeven.

In nieuwere woningen is een goede isolatie standaard aanwezig. Bij oudere woningen is er vaak sprake van een niet-geïsoleerde spouwmuur. In dat geval is spouwmuurisolatie een, in verhouding, goedkope manier om de gevel te isoleren. Met het na-isoleren van de spouw wordt een matige isolatiewaarde gehaald ( $R_c = 1,0$  tot  $1,7 \text{ m}^2\text{K/W}$ ). Er zijn ook andere mogelijkheden. Denk aan isolatie aan de binnenkant of de buitenkant van de gevel. Deze geven een betere isolatiewaarde, maar zijn ook duurder.

Hoogstwaarschijnlijk worden gevels maar één keer na-geïsoleerd. Het is dan verstandig om de gevels direct goed te isoleren. Isoleer daarom meteen richting de streefwaarde ( $R_c \text{ 6,0 m}^2\text{K/W}$ ).

Hieronder ziet u de oppervlakten en  $R_c$ -waarden van de gevels van uw woning. Hoe hoger de  $R_c$ -waarde, hoe beter de isolatie. Niet of slecht geïsoleerde delen zijn rood gemarkeerd.

#### Noord

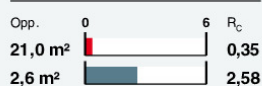

#### Oost



#### Zuid



Meer informatie over energiebesparende maatregelen vindt u op [www.verbeterjehuis.nl](http://www.verbeterjehuis.nl)

#### Maatregel: gevelisolatie

In uw woning is (een deel van) de gevel nog niet geïsoleerd. Met gevelisolatie kunt u de energieprestatie van uw woning verbeteren.



### 3 Daken

Daken kunnen bestaan uit horizontale of hellende delen. De bovenkant van een dakkapel wordt ook beschouwd als een dak. De isolatiewaarde van daken wordt uitgedrukt in een  $R_c$ -waarde. Hoe hoger de  $R_c$ -waarde, hoe beter de isolatiewaarde. Een hogere isolatiewaarde houdt de warmte beter in de woning in de winter. Met dakisolatie blijft vooral de bovenverdieping ook in de zomer koeler. Hoe groter het dak, hoe meer effect een goede of slechte isolatiewaarde heeft op de energetische kwaliteit van uw woning.

Dankzij goede dakisolatie verliest uw woning minder warmte. U bespaart op uw energiekosten en vermindert de uitstoot van het broeikasgas  $CO_2$ . Afhankelijk van het type dak, schuin dak met pannen of een plat dak, is isoleren aan de binnenkant of buitenkant mogelijk. Het juiste gebruik van dampremmende folie is daarbij een middel om vocht en houtrot in het dak te voorkomen. Als uw dakbedekking aan vernieuwing toe is, neem dan direct de isolatie mee, en isoleer het dak meteen richting de streefwaarde ( $R_c$  8,0  $m^2K/W$ ).

Hieronder ziet u de oppervlakken en  $R_c$ -waarden van de daken van uw woning. Hoe hoger de  $R_c$ -waarde, hoe beter de isolatie. Niet of slecht geïsoleerde delen zijn rood gemarkeerd.

#### Onbekend

Opp.	0	8 $R_c$
45,0 $m^2$		0,35
15,5 $m^2$		2,5
8,5 $m^2$		0,35

Meer informatie over energiebesparende maatregelen vindt u op [www.verbeterjehuis.nl](http://www.verbeterjehuis.nl)

#### Maatregel: dakisolatie

In uw woning is (een deel van) het dak nog niet geïsoleerd. Door toepassing van dakisolatie, kunt u de energieprestatie van uw woning verbeteren.

### 4 Vloeren

Hiermee worden vloeren bedoeld die grenzen aan de grond of buitenlucht. Dit zijn begane grondvloeren met of zonder kruipruimte eronder, maar ook vloeren boven een onderdoorgang. De isolatiewaarde van vloeren wordt uitgedrukt in een  $R_c$ -waarde. Hoe hoger de  $R_c$ -waarde, hoe beter de isolatiewaarde. Een hogere isolatiewaarde houdt de warmte beter in de woning in de koude maanden. Hoe groter de oppervlakte van een vloer, hoe meer effect een goede of slechte isolatiewaarde zal hebben op de energetische kwaliteit van uw woning.

Door goede vloerisolatie verliest uw woning minder warmte. U bespaart op uw energiekosten en vermindert de uitstoot van het broeikasgas  $CO_2$ . Goede vloerisolatie verhoogt het comfort in de woning. De woning houdt de warmte beter vast en de vloer voelt minder koud aan. Het gaat hierbij niet alleen om begane grondvloeren, maar ook om vloeren boven een onderdoorgang.

Hebt u een vloer boven een kelder, een kruipruimte met een vrije ruimte onder de balken van minimaal 35 cm, of een vloer boven een onderdoorgang, dan kan de onderzijde van de vloer geïsoleerd worden. Bij de kruipruimte is het dan belangrijk om de bodem af te dekken met een kunststoffolie om te voorkomen dat isolatiemateriaal vochtig wordt. Hebt u vloeren op de volle grond of boven een lage kruipruimte, dan kan de bodem of de bovenzijde van de begane grondvloer geïsoleerd worden.

Als u uw vloer gaat isoleren, is het verstandig om meteen goed te isoleren. Isoleer daarom meteen richting de streefwaarde ( $R_c$  3,5  $m^2K/W$ ).

Hieronder ziet u de oppervlakken en  $R_c$ -waarden van de vloeren van uw woning. Hoe hoger de  $R_c$ -waarde, hoe beter de isolatie. Niet of slecht geïsoleerde delen zijn rood gemarkeerd.

### Vloeren

Opp.	0	3,5	$R_c$
51,4 m <sup>2</sup>			0,15
15,2 m <sup>2</sup>			0,15
5,8 m <sup>2</sup>			0,15

Meer informatie over energiebesparende maatregelen vindt u op [www.verbeterjehuis.nl](http://www.verbeterjehuis.nl)

#### Maatregel: vloerisolatie

In uw woning is (een deel van) de vloer nog niet geïsoleerd. Met vloerisolatie kunt u de energieprestatie van uw woning verbeteren.

## 5 Ramen

Dit betreffen alle ramen aan de buitenzijde van uw woning. Ook een buitendeur met veel glas (denk aan een balkondeur of keukendeur) telt voor het energielabel als een raam. Bij het bepalen van de isolatiewaarde van ramen, wordt gekeken naar de combinatie van het glas met het kozijn. De isolatiewaarde van ramen wordt uitgedrukt in de  $U_w$ -waarde. Hoe lager de  $U_w$ -waarde, hoe beter de isolatie is. HR<sup>++</sup>-glas en triple-glas hebben een lage  $U_w$ -waarde en houden de warmte beter in de woning dan enkel glas en gewoon dubbel glas. Hoe groter de oppervlakte van de ramen in uw woning, hoe meer effect een goede of slechte isolatiewaarde heeft op de energetische kwaliteit van uw woning.

Door goed isolerend glas, zoals HR<sup>++</sup>-glas, vacuümglas of triple (3-voudig) glas, verliest uw woning minder warmte. U bespaart op uw energiekosten en vermindert de uitstoot van het broeikasgas CO<sub>2</sub>. Ook verhoogt goed isolerend glas het comfort in de woning. U heeft geen tocht en kou bij de ramen en geen condens aan de binnenkant van het raam. Door goed isolerend glas hoort u ook minder geluid van buiten.

Als uw kozijnen aan vervanging toe zijn, is dat het ideale moment om de kozijnen en het glas in één keer goed te isoleren. Kies dan meteen voor een oplossing die richting de streefwaarde gaat ( $U_w$  van 1,0 W/m<sup>2</sup>K).

Hieronder ziet u de oppervlakken en  $U_w$ -waarden van de ramen van uw woning. Hoe lager de  $U_w$ -waarde, hoe beter de isolatie. Niet of slecht geïsoleerde delen zijn rood gemarkeerd.

### Noord

Opp.	0	7	$U_w$
4,3 m <sup>2</sup>			2,9
2,1 m <sup>2</sup>			5,1
0,7 m <sup>2</sup>			2,9
0,6 m <sup>2</sup>			2,9

### Oost

Opp.	0	7	$U_w$
2,4 m <sup>2</sup>			2,9
0,4 m <sup>2</sup>			5,1

### Zuid

Opp.	0	7	$U_w$
11,8 m <sup>2</sup>			2,9

Meer informatie over energiebesparende maatregelen vindt u op [www.verbeterjehuis.nl](http://www.verbeterjehuis.nl)

#### Maatregel: ramen met HR<sup>++</sup>-glas, vacuümglas of triple (3-voudig) glas

In uw woning zijn (een deel van) de ramen nog niet geïsoleerd. Door toepassing van HR<sup>++</sup>-glas, vacuümglas of triple (3-voudig) glas, kunt u de energieprestatie van uw woning verbeteren.

**6 Buitendeuren**

Een buitendeur met weinig glas (zoals veel voordeuren) telt in het energielabel als een buitendeur. Deuren met veel glas tellen voor het energielabel als een raam. Bij het bepalen van de isolatiewaarde van buitendeuren, wordt gekeken naar de combinatie van de deur met het kozijn. De isolatiewaarde van buitendeuren wordt uitgedrukt in de  $U_g$ -waarde. Hoe lager de  $U_g$ -waarde, hoe beter de isolatie. Een geïsoleerde buitendeur houdt de warmte beter in de woning.

Met goed isolerende deuren verliest uw woning minder warmte. U bespaart op uw energiekosten en vermindert de uitstoot van het broeikasgas CO<sub>2</sub>. Ook verhoogt een goed geïsoleerde deur het comfort in de woning. Belangrijk bij de plaatsing van een deur is dat deze in een geïsoleerd kozijn wordt gezet. Rondom de deur moet aan vier zijden een goede luchtdichting worden aangebracht.

Als u een buitendeur gaat vervangen, kies dan voor een geïsoleerde buitendeur die richting de streefwaarde gaat ( $U_g$  van 1,4 W/m<sup>2</sup>K).

Hieronder ziet u de oppervlakken en  $U_g$ -waarden van de buitendeuren van uw woning. Hoe lager de  $U_g$ -waarde, hoe beter de isolatie. Niet of slecht geïsoleerde delen zijn rood gemarkeerd.

Noord		Zuid	
Opp.	0 4 $U_g$	Opp.	0 4 $U_g$
2,9 m <sup>2</sup>	 3,4	1,4 m <sup>2</sup>	 3,4
1,3 m <sup>2</sup>	 3,4		

Meer informatie over energiebesparende maatregelen vindt u op [www.verbeterjehuis.nl](http://www.verbeterjehuis.nl)

**Maatregel: geïsoleerde buitendeur(en)**

In uw woning zijn (een deel van) de buitendeuren nog niet geïsoleerd. Met een geïsoleerde buitendeur kunt u de energieprestatie van uw woning verbeteren.

**LET OP!****Besteed speciale aandacht aan kierdichting en ventilatie bij het isoleren van een woning**

Om de overstap te kunnen maken naar duurzame warmtevoorzieningen, zoals bijvoorbeeld een warmtepomp, moet uw woning niet alleen goed geïsoleerd zijn, maar moet ook de luchtdichtheid van de woning in orde zijn. De luchtdichtheid wordt bepaald door kieren en naden waardoor warmte verloren gaat. Deze kieren en naden kunnen zitten bij de aansluiting van de ramen op de gevel, of bij de aansluiting van het dak op de gevel. Bij het verbeteren van de isolatie van vloeren, gevels, daken, ramen, deuren en/of panelen, is het belangrijk dat al deze onderdelen goed luchtdicht op elkaar aansluiten. Dit voorkomt warmteverlies en onaangename tocht. Door koude tocht zetten mensen de verwarming hoger en dat kost energie.

Als u kieren en naden dicht, komt er geen lucht van buiten meer de woning in. Dat voorkomt tocht. Maar de woning moet wel (op een gecontroleerde manier) frisse lucht binnen krijgen. Ventilatie is belangrijk voor de gezondheid en voorkomt vochtproblemen. Besteed bij de verbetering van de isolatie van de woning – en met name bij het dichten van naden en kieren – ook aandacht aan voldoende ventilatie. Laat u hierover informeren door een expert. Denk bijvoorbeeld aan het plaatsen van winddrukgergelde roosters of een ventilatie-unit met warmterugwinning.

## Installaties

## 7 Verwarming

In de meeste woningen is sprake van één verwarmingstoestel. Soms zijn er verschillende toestellen voor de verwarming van de woning. In de tabel hieronder staat welke toestellen in uw woning aanwezig zijn en welk gedeelte van de woning door die toestellen verwarmd wordt.

Verwarmingstoestellen	Aangesloten opp.
Gas- of olikachels per ruimte	92.5 m <sup>2</sup>

**Maatregel: energiezuinig verwarmingstoestel voor verwarming en/of warm water**

Is uw verwarmingsinstallatie aan vervanging toe? Dan kunt u het beste kiezen voor een energiezuinig en duurzaam systeem. Hieronder staat een aantal voorbeelden van energiezuinige systemen, ze variëren in hoe ze gebruik maken van duurzame energiebronnen. Elektriciteit als energiedrager is op dit moment ten dele duurzaam (een mix van groen en grijs), maar is op termijn duurzamer te maken.

**HR107-ketel**

Met een zuinige combiketel voor verwarming en warm water, zoals een HR107-combiketel, kan het gasverbruik flink dalen. Let bij het vervangen van de cv-ketel ook op de thermostaat. Een slimme thermostaat met bewegingssensor en temperatuurregeling per kamer, helpt om energiezuiniger te verwarmen. Een nadeel van HR107-ketels is dat deze werken op aardgas. In Nederland willen we in de toekomst van het gebruik van aardgas af, omdat dit een fossiele brandstof is.

**Hybride warmtepomp**

Wilt u uw woning verwarmen met minder aardgas, dan kan dat met een hybride warmtepomp. Deze bestaat uit een combinatie van een (bestaande) cv-ketel op aardgas en een warmtepomp op elektriciteit. De warmtepomp zorgt het grootste deel van de tijd voor warmte in de woning. De cv-ketel springt alleen bij als het buiten erg koud is en zorgt voor warm water in de woning. Een hybride warmtepomp is een prima tussenstap als uw woning goed, maar nog niet zeer goed, is geïsoleerd. En dus nog niet volledig klaar is voor aardgasvrij wonen.

**Warmtepomp**

Met een volledig elektrische warmtepomp heeft u geen aardgasaansluiting meer nodig voor verwarming van uw woning. Warmtepompen halen met een warmtewisselaar warmte uit de onuitputtelijke bronnen zoals lucht, bodem of grondwater, en hebben in vergelijking met elektrische kachels een hoog rendement. Een warmtepomp kan de woning verwarmen en warm water leveren. Doordat de warmtepomp werkt met een lage verwarmingstemperatuur, is deze alleen geschikt voor zeer goed geïsoleerde woningen. Hij wordt gecombineerd met vloer- of wandverwarming, convectoren of met radiatoren met voldoende capaciteit voor verwarmingswater met een lage temperatuur.

**Biomassaketel**

Ook met een biomassaketel bent u volledig van het aardgas voor verwarming af. In plaats van aardgas gebruikt u houtpellets om te verwarmen en warm water te maken. Houtpellets zijn geperste houtkorrels. Ook kunnen in een biomassaketel houtsnippers (chips) of hele houtblokken worden verbrand. Bij de verbranding ontstaat wel fijnstof. Dit kan overlast in de omgeving veroorzaken.



## 7 Verwarming (vervolg)

Meer informatie over energiebesparende maatregelen vindt u op [www.verbeterjehuis.nl](http://www.verbeterjehuis.nl)

### Warmtenet

Nog een alternatief waarbij geen aardgas aansluiting voor verwarming van uw woning nodig is, is een warmtenet. Dit heet ook wel stadsverwarming. Bij dit systeem wordt er direct warmte geleverd aan de woning. Door buizen die onder de grond liggen, gaat het warme water naar de woningen, waar het via een warmtewisselaar gebruikt wordt voor verwarming en warm water. Het afgekoelde water gaat weer terug naar de verwarmingscentrale die het dan weer opwarmt. Hier wordt warmte gemaakt van overgebleven warmte van industrieën, afvalverbranding en afvalwater, biomassa, geothermie of oppervlaktewater. De warmte die aan de woning geleverd wordt kan van een hoge of een lage temperatuur zijn, dat verschilt per warmtenet. Als het warmtenet warmte van een lage temperatuur levert, dan is het van belang dat uw woning goed geïsoleerd is, en dat de radiatoren, convectoren en/of vloerverwarming geschikt zijn voor verwarmingswater met een lage temperatuur. Liggen er al warmtenetten in uw stad of dorp? Of zijn er plannen om deze in de toekomst aan te leggen? Overweeg dan om op dat net aan te sluiten. In afwachting van de definitieve plannen kunt u al wel aan de slag met het verbeteren van de isolatie en het ventilatiesysteem in de woning.

## 8 Warm water

De meeste woningen hebben één warmwatertoestel. Soms is er sprake van meerdere verschillende toestellen die zorgen voor het warm water. In de tabel hieronder is weergegeven welke toestellen in uw woning aanwezig zijn.

### Warmwatertoestellen

### Douche met warmteterugwinning

Overig warm water toestel

Niet aanwezig

### Maatregel: warmteterugwinning uit douchewater

Met een douche-rtw gebruikt u de warmte van wegstromend douchewater om het koude water voor de douche alvast een beetje op te warmen. Het voorverwarmde water gaat naar de mengkraan van de douche en/of combitoestel. Hiermee bespaart u energie van uw warmwaterinstallatie. Om de warmte uit het douchewater terug te kunnen winnen, wordt in de afvoerpijp, douchebak of vloer van de inloopdouche een warmtewisselaar geplaatst.

### Maatregel: zonneboiler voor warm water en/of verwarming

Zonnecollectoren zetten de energie van de zon om in warm water. Een zonneboilerinstallatie bestaat uit verschillende onderdelen: zonnecollectoren op het dak, en een boilervat waarin het door de zon verwarmde water wordt opgeslagen. Een zonneboiler kan op jaarbasis gemiddeld de helft van het bad- en douchewater verwarmen. Een zonneboiler levert in de zomer bijna al het warme water. In de winter lukt dit niet en zorgt de cv-ketel, biomassaketel of warmtepomp voor warm water. Als de installatie groot genoeg is, kan het systeem ook worden aangesloten op het verwarmingssysteem. De opgevangen zonnewarmte kan dan ook worden gebruikt voor het (gedeeltelijk) verwarmen van de woning.

Meer informatie over energiebesparende maatregelen vindt u op [www.verbeterjehuis.nl](http://www.verbeterjehuis.nl)

## 10 Ventilatie

Ventilatie is belangrijk voor frisse lucht in de woning en de gezondheid van bewoners. In het overzicht hieronder staat wat voor ventilatiesysteem uw woning heeft. In oudere woningen is vaak geen mechanisch ventilatiesysteem aanwezig: ventileren gebeurt alleen door roosters boven het raam, of door het openen van (klep)ramen. Bij woningen gebouwd na 1975, zorgt vaak een ventilator voor het toe- en/of afvoeren van frisse lucht. Deze ventilator kan een energiezuinige gelijkstroomventilator zijn, of een minder zuinige wisselstroomventilator. In het overzicht ziet u ook of de warmte uit de ventilatielucht teruggewonnen wordt en wordt hergebruikt in de woning.

Type ventilatiesysteem	Warmte-terugwinning	Wisselstroom-ventilator	Aangesloten oppervlakte
Natuurlijke ventilatie via ramen en/of roosters	Nee	Nee	92.5 m <sup>2</sup>

### Maatregel: energie-efficiënt ventilatiesysteem

Ventilatie van de woning is nodig voor een gezond binnenklimaat, maar kost ook energie. Het is daarom verstandig om te zorgen voor een ventilatiesysteem dat voldoende ventileert én energiezuinig is. Hieronder vindt u voorbeelden van dergelijke systemen.

#### Vraag-gestuurde mechanische afzuiging

Bij een vraag-gestuurd mechanisch ventilatiesysteem zuigt een ventilatie-unit lucht af uit de keuken, badkamer en toilet. CO<sub>2</sub>-sensoren in de woonkamer en slaapkamers, en een luchtvochtigheids-sensor in de badkamer, meten continu de luchtkwaliteit. Ze bepalen op basis daarvan hoeveel lucht er moet worden afgevoerd. Op deze manier wordt de woning altijd voldoende geventileerd. Op momenten dat er niemand aanwezig is, schakelt het systeem naar een lagere stand, waardoor het energiegebruik verlaagd wordt.

#### Ventilatie met warmteterugwinning

Een andere manier om energiezuiniger te ventileren, is door een ventilatiesysteem met warmteterugwinning toe te passen: per kamer of als systeem voor de hele woning. Zo'n systeem heeft twee ventilatoren. Eén ventilator zorgt dat er schone lucht de woning inkomt, de andere ventilator regelt de afvoer van vervuilde lucht naar buiten. Met een warmte-terugwin-unit in het ventilatiesysteem wordt de binnenkomende koude lucht opgewarmd met de warme lucht die naar buiten gaat. Dat gebeurt met een warmtewisselaar.

Meer informatie over energiebesparende maatregelen vindt u op [www.verbeterjehuis.nl](http://www.verbeterjehuis.nl)

## 11 Koeling

Heeft uw woning een mechanisch koelsysteem, dan staat dit vermeld in het overzicht hieronder. Het nadeel van woningen met koelsystemen is dat deze systemen energie gebruiken (en ook een slechter energielabel hebben dan woningen zonder koelsysteem). In plaats van het aanbrengen van een koelsysteem, kunt u beter maatregelen treffen om de zomerse zonnewarmte buiten te houden. Bijvoorbeeld door het aanbrengen van buitenzonwering, overstekken of zonwerende beglazing.

Meer informatie over energiebesparende maatregelen vindt u op [www.verbeterjehuis.nl](http://www.verbeterjehuis.nl)

Koeltoestellen	Aangesloten oppervlakte
Geen koeling	n.v.t.

## 12 Zonnepanelen

In het overzicht hieronder staat de omvang van het zonnepanelensysteem aangegeven (uitgedrukt in de oppervlakte en het totale wattpiekvermogen). Hoe groter het systeem, des te meer elektriciteit ermee opgewekt kan worden. Daarbij is de oriëntatie van de panelen van grote invloed: hoe meer direct zonlicht op de panelen valt, hoe hoger de opbrengst.

Wattpiekvermogen	Oriëntatie	Oppervlakte
geen zonnepanelen	n.v.t.	n.v.t.

### Maatregel: zonnepanelen voor elektriciteitsopwekking

Zonnepanelen -ook wel PV-panelen genoemd- zetten de energie van de zon om in elektriciteit. Een PV-systeem bestaat uit panelen die (meestal) op een dak geplaatst worden, en een omvormer die in de woning staat. De zonnepanelen kunnen zowel op platte als schuine daken worden geplaatst. Plaats zonnepanelen bij voorkeur op het zuiden zodat ze zoveel mogelijk zonlicht opvangen. Maar ook met een andere oriëntatie is een goede opbrengst te halen. Voorkom gedeeltelijke beschaduwing van panelen - anders loopt de opbrengst terug.

Meer informatie over energiebesparende maatregelen vindt u op [www.verbeterjehuis.nl](http://www.verbeterjehuis.nl)

# ENERGIELABEL

## Disclaimer

Dit energielabel is afgegeven door Rijksdienst voor Ondernemend Nederland. Dit energielabel kunt u altijd verifiëren op [www.zoekjeenergielabel.nl](http://www.zoekjeenergielabel.nl), [www.ep-online.nl](http://www.ep-online.nl) of in MijnOverheid. De genoemde besparingsmogelijkheden zijn maatregelen die op dit moment in de meeste gevallen kosteneffectief zijn, of dit binnen de geldigheidsduur van het energielabel kunnen worden. Op [www.verbeterjehuis.nl](http://www.verbeterjehuis.nl) kunt u een indicatie krijgen hoeveel bovenstaande maatregelen kosten en wat zij u opleveren aan energiebesparing. Of de genoemde maatregelen daadwerkelijk verantwoord toegepast kunnen worden uit oogpunt van bijvoorbeeld comfort, gezondheid, kosten e.d., is afhankelijk van de huidige specifieke eigenschappen van uw woning. Er kunnen daarom geen rechten worden ontleend aan deze informatie. U wordt altijd geadviseerd om hiervoor professioneel advies in te winnen.

---

## MEEST GESTELDE VRAGEN

### Wanneer ben ik in onderhandeling?

Je bent pas in onderhandeling met de verkopende partij als deze reageert op je bod door:

- Een tegenbod te doen.
- Expliciet te melden dat jullie in onderhandeling zijn. Je bent dus nog niet in onderhandeling als de verkopende makelaar zegt dat hij je bod met de verkoper zal bespreken.

### Mag een verkoopmakelaar doorgaan met be-zichtigingen als er al over een bod onderhandeld wordt?

Ja, dat mag. Een onderhandeling hoeft namelijk niet tot een verkoop te leiden. Bovendien zal de verkoper waarschijnlijk graag willen weten of er meer belangstelling is. Ook mag er met meerdere geïnteresseerde kopers tegelijkertijd onderhandeld worden. Wij moeten dit wel duidelijk aan alle partijen melden. Vaak zullen wij belangstellenden mededelen dat er al een bod ligt of dat er onder-handelingen gaande zijn. Wij doen geen mededelingen over de hoogte van de biedingen. Dit zou overbieden kunnen uitlokken.

### Wanneer ik de vraagprijs bied, moet de verkoper de woning dan aan mij verkopen?

Nee, de verkoper is niet verplicht de woning dan aan jou te verkopen. De Hoge Raad heeft bepaald dat de vraagprijs gezien moet worden als een uitnodiging tot het doen van een bod. Ook als je de vraagprijs biedt, kan de verkoper dus beslissen of hij je bod wel of niet aanvaardt, of (via zijn makelaar) een tegenbod doet.

### Kan de verkoper de vraagprijs van een woning tijdens de onderhandeling veranderen?

Ja, de verkoper kan besluiten de vraagprijs te ver-hogen of te verlagen. Daarnaast heb je als potentiële koper ook het recht tijdens de onder-handelingen je bod te verlagen. Zodra de verkopende partij een tegenbod doet, vervalt namelijk je eerdere bod.

### Wat is een optie?

Het begrip 'optie' wordt op twee manieren gebruikt:

- In juridische zin geeft een optie een partij (in dit geval de koper) de keuze om door een eenzijdige verklaring een koopovereenkomst met een andere partij (de verkoper) te sluiten. Beide partijen zijn het dan eens over de voorwaarden van de koop, maar de koper krijgt bijvoorbeeld nog een week bedenktijd. Bij de aankoop van een nieuwbouwwoning is zo'n optie gebruikelijk. Bij de aankoop van een bestaande woning niet.
- Bij de aankoop van bestaande woningen wordt het begrip 'optie' eigenlijk ten onrechte gebruikt. 'Optie' heeft dan de betekenis van bepaalde afspraken die een verkopende NVM-makelaar maakt met een geïnteresseerde koper tijdens het onderhandelingsproces. Bijvoorbeeld de toe-zegging dat de koper een paar dagen bedenktijd krijgt voor het uitbrengen van een bod. De koper kan deze tijd gebruiken om beter inzicht te krijgen in zijn financiering of de gebruiksmogelijkheden van de woning. Wij zullen in deze periode bij andere ge-interesseerde partijen aangeven, dat op de woning een optie rust. Een optie kun je niet eisen. De verkoper beslist in overleg met ons of dergelijke opties worden gegeven.

### Moet Van der Krabben met mij als eerste in onderhandeling als ik de eerste ben die een afspraak maakt voor een bezichtiging?

Of als ik als eerste een bod uitbreng? Nee, dit hoeft niet. De verkoper bepaalt samen met de verkopende makelaar met wie hij in onderhandeling gaat. Vraag als koper de verkopende makelaar van te voren naar de verkoopprocedure die gehanteerd wordt om teleurstelling te voorkomen.

### Mondelinge overeenstemming

Een mondelinge overeenstemming tussen de particuliere verkoper en de particuliere koper is niet rechtsgeldig. Met andere woorden: er is geen koop. Er is pas sprake van een rechtsgeldige koop als de particuliere verkoper en de particuliere koper de koopovereenkomst hebben ondertekend. Dit vloeit voort uit artikel 7:2 Burgerlijk Wetboek. Een bevestiging van de mondelinge overeenstemming per e-mail of een toegestuurd concept van de koopovereenkomst wordt overigens niet gezien als een 'ondertekende koopovereenkomst'.

### Hoe komt de koop tot stand?

Als verkoper en koper het eens zijn over de belangrijkste zaken - onder andere prijs, leveringsdatum, ontbindende voorwaarden en eventuele afspraken over roerende zaken -, dan legt de verkopende NVM-makelaar de afspraken vast in de koopovereenkomst. Pas als beide partijen de koopovereenkomst hebben ondertekend, komt de koop tot stand.

## MEER WETEN?

Neem contact met ons op via 0412 - 63 29 28 / [KRABBEN.NL](http://KRABBEN.NL)



## MEEST GESTELDE VRAGEN

Ontbindende voorwaarden zijn een belangrijk aandachtspunt. Als je deze opgenomen wilt hebben in de koopovereenkomst, dan moet je dit mee-nemen in de onderhandelingen. Als koper krijg je niet automatisch een ontbindende voorwaarde. Koper en verkoper moeten het eens zijn over aanvullende afspraken en ontbindende voorwaarden voordat de koopovereenkomst wordt opgemaakt.

Voorbeelden van ontbindende voorwaarden zijn:

1. Financieringsvoorbehoud.
2. Geen huisvestingsvergunning.
3. Negatieve uitkomst van een bouwkundige keuring.
4. Het niet verkrijgen van Nationale Hypotheekgarantie.
5. NVM No-Risk clause.

De koop komt pas tot stand op het moment dat de koopovereenkomst door beide partijen is ondertekend. Dit vloeit voort uit de Wet Koop onroerende zaak en heet het schriftelijkheidsvereiste. Een mondelinge of per e-mail bevestigde afspraak is dus niet voldoende. Zodra de verkoper en de koper de koopovereenkomst hebben ondertekend en de koper (en eventueel de notaris) een afschrift van de overeenkomst heeft ontvangen, treedt voor de particuliere koper de wettelijke bedenktijd in werking. Binnen deze tijd kun je als koper alsnog afzien van de koop. Na deze tijd is de koop definitief rond, tenzij de ontbindende voorwaarden van toepassing zijn.

### Wat houdt de drie dagen bedenktijd voor de koper precies in?

De wettelijk vastgestelde drie dagen bedenktijd houdt in dat je als koper zonder opgaaf van redenen de koop kunt ontbinden. De bedenktijd van drie dagen gaat in zodra een kopie van de ge-tekende koopovereenkomst aan de koper ter hand is gesteld. De bedenktijd kan langer duren dan drie dagen als deze eindigt op een zaterdag, zondag of algemeen erkende feestdag. Hiervoor zijn regels opgesteld. Wij kunnen precies aangeven tot wanneer de bedenktijd loopt.

### Wat is de NVM No-Risk clause?

Veel mensen durven geen woning te kopen voordat hun eigen huis verkocht is en stappen daardoor bij voorbaat niet over naar een andere woning. Koop je met de NVM No-Risk clause dan kun je die overstap vaak wel maken. De NVM No-Risk clause is een ontbindende voorwaarde. Deze voorwaarde voorkomt dat de koper met dubbele lasten komt te zitten.

De koper kan de koop ontbinden als de verkoop van zijn huidige woning onverwacht langer duurt. De verkoper dient uiteraard eerst akkoord te gaan met deze ontbindende voorwaarde in de koopovereenkomst. Tijdens de looptijd van de NVM No-Risk clause doet de koper al het mogelijke om zijn huis te verkopen. De verkoper gaat gedurende die tijd door met de verkoop van het reeds verkochte huis. Vindt de verkoper een andere koper, die onder gelijke voorwaarden het huis wil kopen, zonder de No Risk clause, dan krijgt de eerste koper bedenktijd om de koop definitief te maken óf om af te zien van de koopovereenkomst. In het laatste geval verkoopt de verkoper vervolgens het huis aan de tweede koper.

### Waar vind ik de Algemene Voorwaarden?

De NVM kent de Algemene Consumenten-voorwaarden NVM en de Algemene Voorwaarden NVM voor professionele opdrachtgevers. De meest recente voorwaarden zijn te vinden via [www.nvm.nl/voorwaarden](http://www.nvm.nl/voorwaarden). De Algemene Consumentenvoorwaarden NVM zijn tot stand ge-komen in overleg met de Consumentenbond en Vereniging Eigen Huis.

### Bouwkundige keuring

Als koper kun je een bouwkundige keuring laten uitvoeren. Hierdoor krijg je een goed beeld van de bouwkundige staat van de woning. Dit voorkomt bouwkundige risico's bij de aankoop van de woning en geeft een goed beeld van de verwachte onderhoudskosten. Verkoper dient hiervoor wel toestemming te verlenen.

### Disclaimer

Hoewel deze verkoopinformatie met de grootst mogelijke zorg is samengesteld, blijft de mogelijkheid bestaan dat er fouten, af-wijkingen en onvolledigheden in de omschrijving zijn geslopen.

Noch de verkoper, noch ons kantoor aanvaarden in dit geval enige aansprakelijkheid. De koper wordt er uitdrukkelijk op ge-attendeerd dat ook een opsomming van (eventuele) gebreken niet betekent dat de eigenaar en/of verkopende makelaar garandeert dat het object voor het overige vrij is van gebreken.

Alle verstrekte informatie dient te worden gezien als een uitnodiging om in onderhandeling te treden en geldt derhalve slechts als vrijblijvende informatie. Bij het vermelden van maten die zijn overeen-gekomen uit (bouw)tekeningen kan de maat-voering afwijken van de werkelijkheid. Hieraan kan door de verkoper geen enkel recht worden ontleend.

### MEER WETEN?

Neem contact met ons op via 0412 - 63 29 28 / [KRABBen.NL](http://KRABBen.NL)



## ONZE DIENSTEN

### De verkoop

Jouw huis verkopen is een hele spannende periode. Dat snappen we maar al te goed. Vandaar dat we je optimaal ontzorgen. Bij de verkoop van een huis komt namelijk veel kijken, en we zullen je in dit traject van A tot Z begeleiden. Vandaar ook die korte communicatielijnen, waarbij je constant door ons op de hoogte wordt gehouden van de huidige stand van zaken.

Of het gaat nu gaat van het coördineren van bezichtigingen, tot een helder advies wat betreft de verkoopprijs, wij denken graag met je mee. Sterker nog, wij zetten ons optimaal in om voor jouw verkoop, zodat spannende beslissingen daadwerkelijk leuke beslissingen worden!

### De aankoop

Je droomhuis gevonden? Dan kunnen wij er als geen ander voor zorgen dat die droom echt uitkomt. Wij kennen alle (financiële) regelingen die het verschil kunnen maken tussen slagen en falen. Onze erkend financieel adviseur Harm van der Pas denkt graag met je mee! We hebben een goede naam bij alle hypotheekverstrekkers en banken, die onze oplossingen serieus nemen en graag bekijken.

Verloopt de aankoop via een veiling of inschrijving? Ook dan zijn wij de voor de hand liggende partij om in te schakelen. Op deze manier proberen we je zoveel mogelijk te ontzorgen!

### Taxaties

Om zeker te zijn dat er waarde kan worden gehecht aan het taxatierapport, moet je vanaf 1 januari 2016 staan ingeschreven in het Nederlands Register Voor Taxateurs (het NRVV).

Je wordt hierin pas opgenomen na toetsing van deskundigheid door een onafhankelijke instantie. Onze taxateurs hebben deze proeve van bekwaamheid afgelegd, en voldoen derhalve op persoonlijke titel aan de hoogste vakbekwaamheidseisen. Om zeker te stellen dat dit zo blijft, worden we ook door het jaar heen regelmatig getoetst op onze actuele kennis.

Naast de gegarandeerde deskundigheid telt natuurlijk ook ervaring. We zijn de langst aanwezige makelaar in de regio en kennen veel panden in en rondom Oss. In onze archieven komen we soms wel drie of vier eerdere taxaties van een pand tegen. Dit alles zorgt ervoor dat we een veelgevraagd taxateur zijn door onder meer banken, beleggers en gemeenten.

Dus wordt verkoop overwogen of is het om wat voor reden dan ook wenselijk de actuele waarde van woning of bedrijfspand te weten? Neem gerust contact met ons op voor een vrijblijvende afspraak! Van een gesprek word je wijzer, waarop een officiële taxatie altijd nog kan volgen. Wij helpen je in ieder geval graag!

Onafhankelijk, eerlijk en passend hypotheekadvies

Voor hypotheekadvies kun je op veel plekken terecht: van banken tot en met hypotheekverstrekkers. Maar wist je dat wij je ook kunnen helpen? We hebben namelijk onze eigen hypotheekafdeling. Hier krijg je onafhankelijk, eerlijk en passend hypotheekadvies van een team van specialisten. Samen met jou brengen we helder in kaart welke hypotheek, bank of hypotheekverstrekker het beste bij je past

### MEER WETEN?

Neem contact met ons op via 0412 - 63 29 28 / [KRABBen.NL](http://KRABBen.NL)



## ONZE DIENSTEN

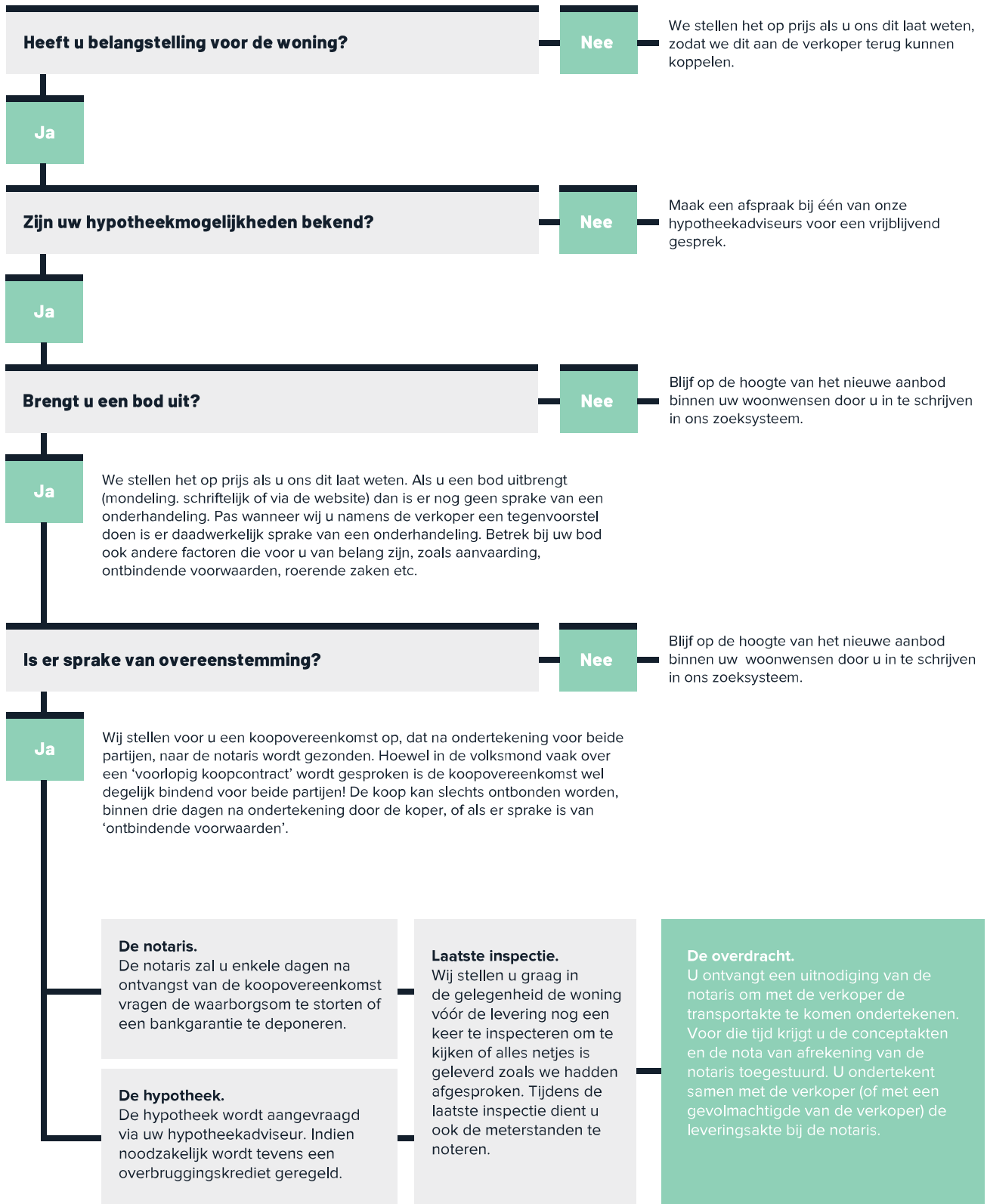

### MEER WETEN?

Neem contact met ons op via 0412 - 63 29 28 / [KRABBEN.NL](http://KRABBEN.NL)



## OSS IN CIJFERS

Oss is een gemeente in de provincie Noord-Brabant, in Nederland. De grootste kern van de gemeente is de stad Oss. In 1994 zijn de gemeenten Berghem en Megen, Haren en Macharen bij Oss gevoegd. In 2003 werd de gemeente Ravenstein vrijwillig bij Oss gevoegd. In 2011 is de gemeente Lith vrijwillig samengevoegd.

### Inwoners



93.057

### Geboorten (gem. per jaar)



76

### Gemiddelde leeftijd



43,0 jr

### Woningen



40.958

### WOZ-waarde (€1.000)



€ 262

### Vestigingen regulier basisonderwijs



31

### Leerlingen per vestiging



220

### Aantal restaurants



146

### Aantal drink- gelegenheden



71

### Aantal bioscopen en theaters



5

### Gem. afstand tot sportschool



1,3 km

### Gem. afstand tot zwembad



3,4 km

### MEER WETEN?

Neem contact met ons op via 0412 - 63 29 28 / [KRABBen.NL](http://KRABBen.NL)



## MEER WETEN?

Neem contact met ons op via  
0412 - 63 29 28 / [KRABBen.NL](http://KRABBen.NL)

